

RSMA825-58 T300124315TU

品名: RSMA バルクヘッドジャック RG58 ケーブル (φ5.0mm)用

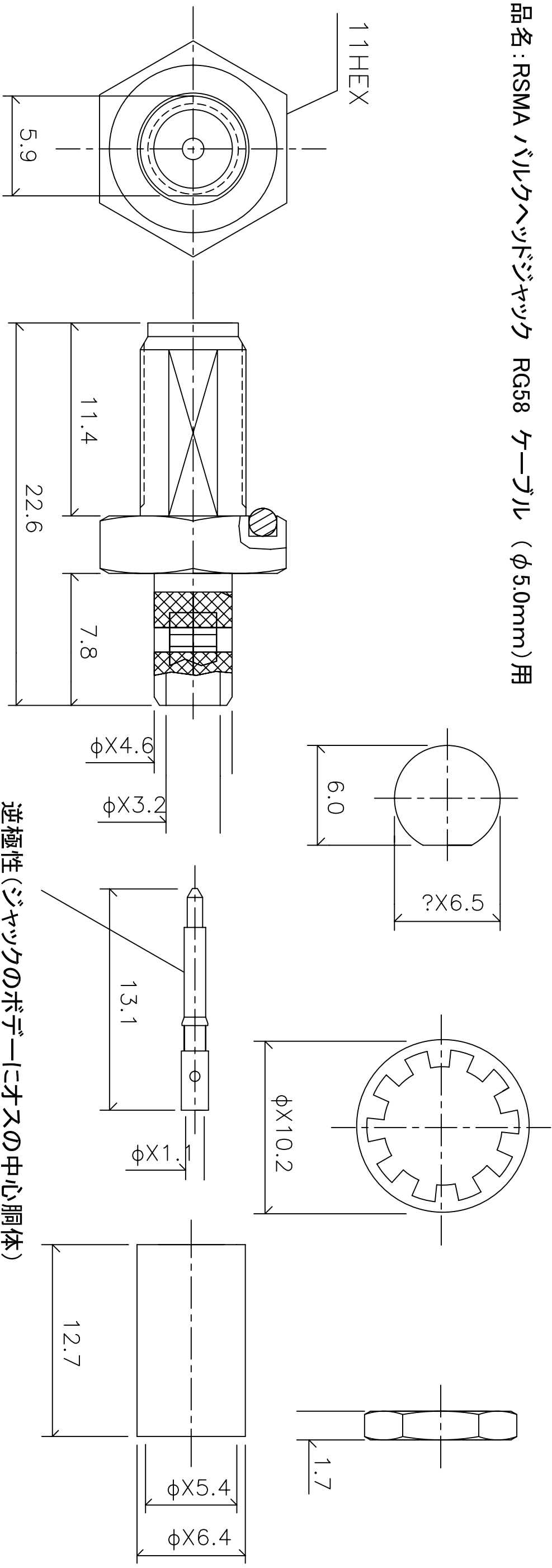

**Electrical**

Impedance: 50 Ω  
Frequency: DC-12.4GHz  
V.S.W.R: 1.19Max at 2.0GHz  
Insulation Resistance: 5000MΩ Minimum  
Contact Resistance:  
Center Contact: 4mΩ  
Outer Contact: 3mΩ  
Insulator Withstanding Voltage: 750VRMS

**Mechanical**

- ① Body: Brass Gold Finish 5 μ Inch
  - ② Center contact: Brass, Gold Finish 30 μ Inch
  - ③ Insulator: Teflon
  - ④ Felleule: Brass Gold finish 5 μ Inch
- Brass Material: Cd < 75ppm, Pb < 40,000ppm  
RoHS Regulation: Comply  
Dulability: 500cycles

逆極性(ジャックのボデーにオスの中心胴体)  
リバーズポラリゼーション

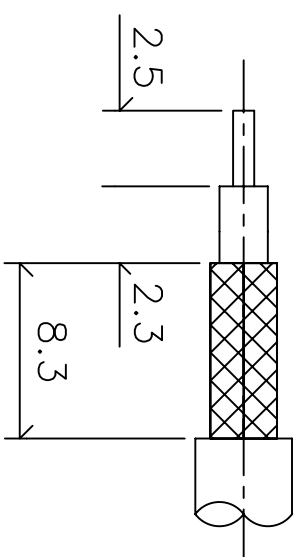

未記入公差			単位	TAKITEK	
長さ公差	±	0.08	mm	タキテック株式会社	
直径公差	±	0.03		製品名	
△	-	-		RSMA bulkhead Jack for	
△	-	-		RG58 (φ5.0mm)	
△	-	-		部品名	T300 124 315